

委製商：

**Newell Rubbermaid Asia Pacific Limited**  
Unit 806, 8/F, Houston Centre, 63 Mody Road, Tsimshatsui,  
Kowloon, Hong Kong TEL：+852-2665-9175

進口商：

**台灣愛普力卡股份有限公司**

總公司營業部 地址：新竹縣竹北市台元街28號5樓之3  
電話：(03)5525688 傳真：(03)5525690  
維修服務中心 地址：新竹縣竹北市福興路885號  
電話：(03)6561261 傳真：(03)6561267

信箱：0800@aprica.com.tw 統一編號：22662003

網址：http://www.gracobaby.com.tw

新生兒腰帶型5用途外出揹巾



# Roopop zero CTS

## 中英文使用說明書

- 本產品是一個可以結合嬰幼兒揹巾和專屬嬰幼兒手推車的多用途攜帶旅行組 (Carry Travel System)。
- 嬰幼兒手推車需另外購買。
- 有關多用途攜帶旅行組(CTS)的更多資訊，請參閱多用途攜帶旅行組(CTS)的使用說明書。



〈新生兒直立式懷抱〉



〈直立式懷抱〉



〈後揹式〉



〈前向式懷抱〉



〈新生兒專屬懷抱包巾〉

※使用者適用腰圍為74cm~118cm範圍內。  
※因使用者體型差異或冬天穿著厚重衣物等因素，有時可能造成無法使用本產品。

**使用前請詳細閱讀本說明書並正確地使用。**  
**請勿使用本說明書內容以外的方法操作本產品。不僅無法充分發揮本產品的功能也十分的危險。使用後請妥善保存此書。**

### 目錄

#### 使用之前

關於本揹巾／關於本書的標示	1
關於使用新生兒懷抱包巾時	1
嬰幼兒的使用期間	1
安全使用的注意事項	2
使用上的注意事項	3~4
取出製品時	5~6
固定扣的使用方法	7
揹帶的調整方法	7

#### 新生兒直立式懷抱〈新生兒起至體重7kg以內〉

新生兒直立式懷抱的準備	8
新生兒直立式懷抱的使用方法	9~11
安眠型遮頭護罩	12
如何從新生兒直立式懷抱式放下	12
新生兒懷抱包巾及座位部緩衝墊的拆卸方式	13
僅使用新生兒懷抱包巾時	14
新生兒懷抱包巾及座位部緩衝墊的安裝	15~16

#### 直立式懷抱〈頸部安定後至體重15kg以內〉

直立式懷抱的準備	17
直立式懷抱的使用方法	17
月齡較小時	17

#### 後揹式〈頸部安定後至體重15kg以內〉

後揹式的準備	18
後揹式的使用方法	18~20
從直立式懷抱切換後揹式	21~22
安眠型遮頭護罩	23
月齡較小時	24
如何從後揹式放下	24

#### 前向式懷抱〈可獨自坐起至體重13kg以內〉

前向式懷抱的準備	25
前向式懷抱的使用方法	25~27
如何從前向式懷抱放下	27

#### 其他

Q&A	28~29
檢查與保養	30

## 關於本揹巾

- 本製品是用來抱實寶或揹實寶，在接觸戶外及出外購物等時候使用的1人用揹帶。
- 使用前，請先確認P5~P6的「各部位名稱」。
- 本說明書所使用的插圖、組裝等，為求簡單明瞭，並非與實品完全相同。請以實際物品為主。

## 關於使用新生兒懷抱包巾時

- 用於裹住實寶哄著睡覺或安撫情緒。也可直接躺在被窩中。（並非用於防止睡覺者涼或防寒。）

## 實寶的使用期間

- 安全標章的適用對象為使用時期在紅線範圍內者。使用時期在黑線範圍內者（只使用新生兒專屬懷抱包巾、將揹巾以新生兒直立式懷抱狀態使用在出生後14日到未滿月之新生兒、將揹巾以直立式懷抱狀態使用在24個月以上36個月以下的嬰幼兒）則不在適用對象內。

參考月齡	0個月 14天起	1個月	頸椎安定 (4個月起)	7個月起	24個月起	36個月起	使用條件	
僅使用新生兒懷抱包巾時							頸椎安定前	
揹巾							頸椎安定前	
	新生兒直立式懷抱							15公斤以內
	直立式懷抱							13公斤以內
	前向式懷抱							15公斤以內

※年齡及體重為參考數字，請依嬰幼兒實際成長狀態使用本揹巾。  
因使用者體型差異或冬天穿著厚重衣物等因素，有時可能造成無法使用本產品。  
※使用者可使用的腰帶尺寸為74cm~118cm。

## 關於本書的標示

- 「警告」、「注意」、「禁止」等符號是預測您未遵守注意事項的情況下，依據危害、損害的嚴重性來作區分。標示所表示的內容十分重要，請您務必遵守。

標示	標示的內容
	<b>警告</b> 使用方法錯誤時，可能會造成人員死亡或重傷等情形。
	<b>注意</b> 使用方法錯誤時，可能會造成人員受傷、使物品損壞等情形。

標示	標示的內容
	請勿操作本說明書所禁止的行為。

## 安全使用的注意事項

- 在使用新生兒直立式懷抱、直立式懷抱、前向式懷抱、後揹式之際，請務必扣上安全扣。
- 產品安全帶的長度請配合使用者的體型，並且調緊。
- 腳部露出的嬰幼兒使用時，可能會在肌膚上留下揹帶的痕跡，或是極少出現的皮膚摩擦發紅。此種情況下，請穿上覆蓋住肌膚露出部位的衣物，或者是在露出部位放上毛巾等，避免與揹巾直接接觸。

### 新生兒直立式懷抱



### 直立式懷抱



### 前向式懷抱

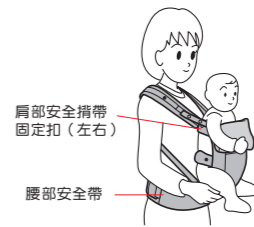

### 後揹式

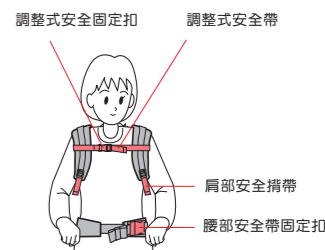
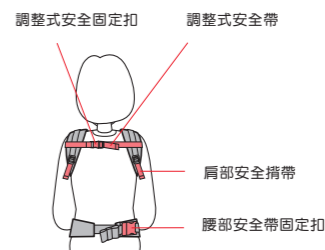
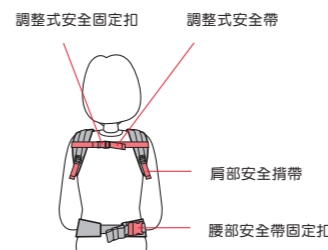
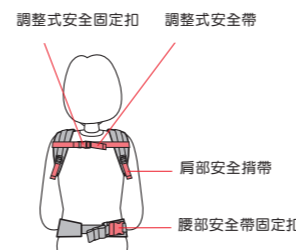

- 使用時，請務必於靜止的狀態下扣上固定扣。
- 因恐導致嬰幼兒摔落、受傷之虞。
- 請依據使用者體型不同，將安全帶長度調整至略緊的程度。
- 嬰幼兒與使用者之間的空隙如果過大，將可能無法應對嬰幼兒預期外的動作，而有墜落、意外事故或受傷之虞。



- 以直立式懷抱方式使用於出生後1個月以上之嬰幼兒身上時，在嬰幼兒頸椎安定以前請以面向使用者的方式安裝。

## 使用上的注意事項

○此處所記載的內容非常重要。請務必詳讀並且遵守。

 <b>警告</b> 使用方法錯誤時，可能會造成人員死亡或重傷等情形。				
<p>請勿在肩部調節安全扣、腰部安全扣、調整式安全固定扣解開之狀態下使用。 恐有導致嬰幼兒摔落、受傷之虞。</p> 	<p>請務必調整肩部安全揹帶、腰部安全帶、調整式安全帶，不可在鬆鬆的狀態下使用。 恐有導致嬰幼兒摔落、受傷之虞。</p> 	<p>請勿採取跑、跳、前彎等不適當的姿勢。 恐有導致嬰幼兒摔落、受傷之虞。</p> 	<p>新生兒直立式擁抱時，請務必安裝座位部緩衝墊讓寶寶使用。 若無安裝恐有損害寶寶身體健康之虞。</p> 	<p>頸椎安定後的嬰幼兒不可使用新生兒擁抱包巾。 恐有導致寶寶趴臥而導致窒息之虞。</p> 
<p>直立式擁抱、後揹式不可用於體重超過15kg的嬰幼兒。 恐有導致嬰幼兒摔落、受傷之虞。</p> 	<p>前向式擁抱不可用於體重超過13kg的嬰幼兒。 恐有導致嬰幼兒摔落、受傷之虞。</p> 	<p>新生兒直立式擁抱時請務必安裝座位部緩衝墊讓寶寶使用。不可用於體重超過7kg或已會翻身的嬰幼兒。 若無正確安裝恐有導致嬰幼兒受傷之虞。</p> 	<p>請勿在哺乳後30分鐘以內使用。 嬰幼兒腹部受到擠壓可能影響消化。以新生兒直立式擁抱方式使用時，請勿連續使用超過1小時。以直立式擁抱、後揹式方式使用時，請勿連續使用超過2個小時。 否則可能有有害嬰幼兒及使用者的健康狀況。</p> 	

 <b>警告</b> 使用方法錯誤時，可能會造成人員死亡或重傷等情形。				
<p>安全帶前端回針縫部位綻開、剪斷後，不可使用。 恐有導致嬰幼兒摔落、受傷之虞。</p> 	<p>固定扣部有破損、安全帶或布料等破損、綻開、受損狀態下，不可使用。 恐有導致嬰幼兒摔落、受傷之虞。</p> 	<p>不可於飛機、汽車、自行車、機車上使用。</p> 	<ul style="list-style-type: none"> <li>使用時，請隨時注意嬰幼兒的狀態。 呼吸道若阻塞，恐有窒息之虞。</li> <li>請注意不要讓嬰幼兒的腳與座位部緩衝墊夾在腰帶與安裝者之間。 否則嬰幼兒的足部可能發生淤血或掉落。</li> </ul>	<ul style="list-style-type: none"> <li>早產以及有呼吸器官疾病的嬰兒，即使出生超過14天也請避免使用本製品。 否則有導致意外事故發生之虞。</li> </ul>

 <b>注意</b> 使用方法錯誤時，可能會造成人員受傷、使物品損壞等情形。				
<p>不使用安全扣時，亦請保持扣合的狀態。</p> 	<p>直立式擁抱有時候難以看到腳下，所以走路時請小心注意。</p> 	<p>請勿放置於暖氣設備附近等高溫地點。</p> 	<p>不使用時請勿置於日光直射的場所，將加速褪色及劣化。</p> 	<p>請勿於抱、揹嬰幼兒以外之其他目的下使用，例如搬運物品等。</p> 

## 取出製品時 ※從盒子裡取出產品時，安眠型遮頭護罩是呈現對折的狀態。

- 製品取出時，請務必進行各部位檢查工作。
- 部品有缺少、弄錯或者破損時，請與經銷商或者總公司連絡。

### 〈各部位名稱〉

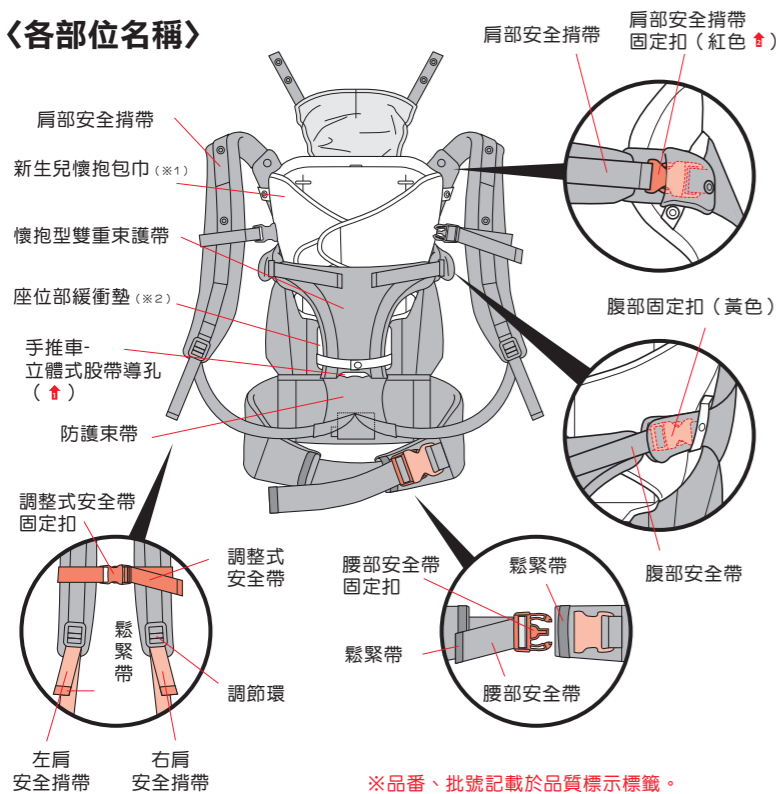

※品番、批號記載於品質標示標籤。  
品質標示標籤縫在腰部安全帶內側。

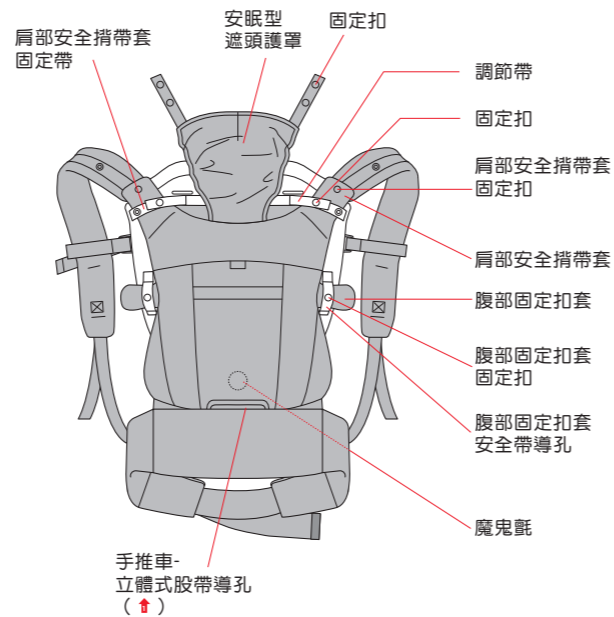

(↑)(↑)的標示是在使用多用途攜帶旅行組時，方便將產品安裝在手推車的記號。  
詳細資訊請閱讀附屬的多用途攜帶旅行組使用說明書。

### (※1) 新生兒懷抱包巾

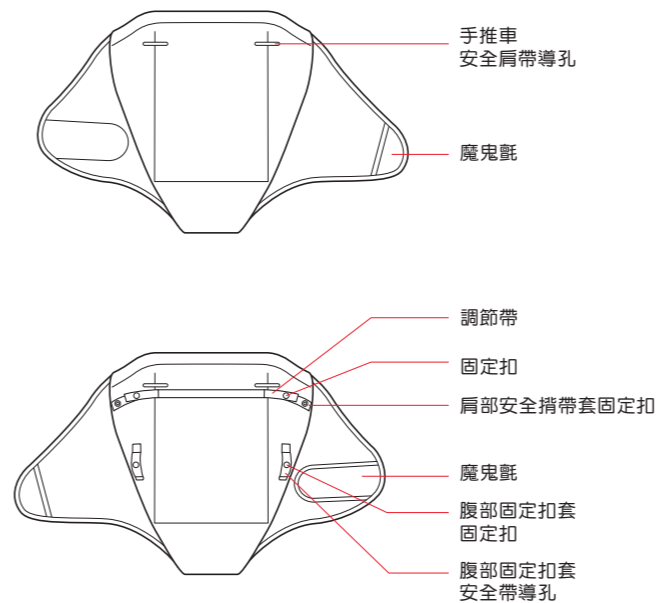

### (※2) 座位部緩衝墊

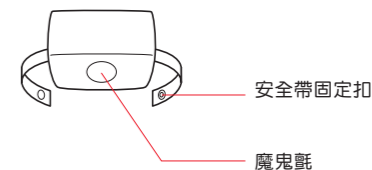

〈附屬品〉 從箱子中取出產品時，新生兒懷抱包巾、座位部緩衝墊是呈現已安裝在本體上的狀態。



使用說明書  
(本書)



多用途攜帶旅行組  
使用說明書

## 固定扣的使用方法

### 〈肩部安全揸帶固定扣（紅色）〉

#### 安裝方法

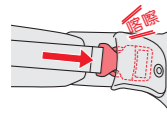

#### 卸除方法

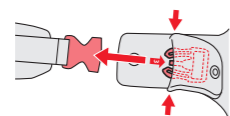

### 〈腰部安全帶固定扣〉

#### 安裝方法

- 1 將腰部安全扣穿過固定帶並且扣上。
- 2 將腰帶前端拉出固定帶的上方。

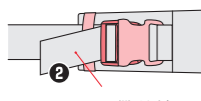
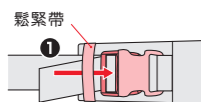

腰帶前端

#### 卸除方法

- 1 將腰帶前端穿過固定帶的上方。
- 2 將腰部安全扣兩側一起壓下即可解開。

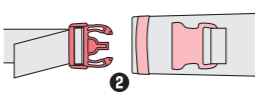
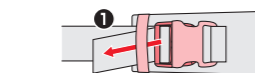

2

### 〈調整式安全固定扣・腹部固定扣（黃色）〉

#### 安裝方法

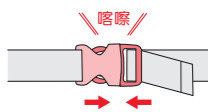

#### 卸除方法

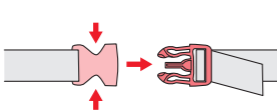

## 揸帶的調整方法



·安全帶的長度請配合使用者之體型調整。若嬰幼兒與使用者之間空隙過大，或左右安全帶的長度不同，將可能無法應對嬰幼兒預期外的動作，恐有墜落、意外事故或受傷之虞。

### 〈肩部安全揸帶〉

#### 收緊時

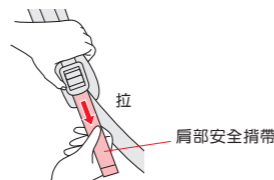

#### 放鬆時

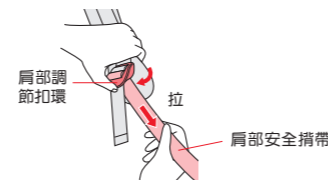

### 〈腰部安全揸帶〉

#### 收緊時



#### 放鬆時

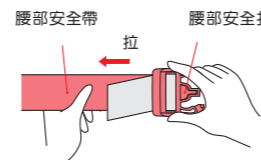

### 〈調整式安全揸帶〉

#### 收緊時

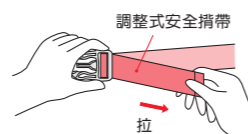

#### 放鬆時

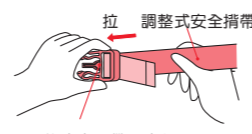

## 新生兒直立式懷抱的準備

- 1 解開腰部安全扣。
- 2 解開調整式安全扣。
- 3 請將調整式安全揸帶向上移動。

- 4 解開左右兩側的腹部固定扣（黃色）。
- 5 將懷抱型雙重束縛帶攤開。

- 6 拉開新生兒懷抱包巾的魔鬼氈。

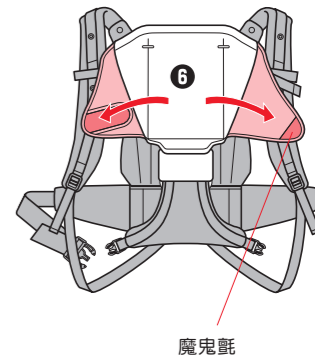
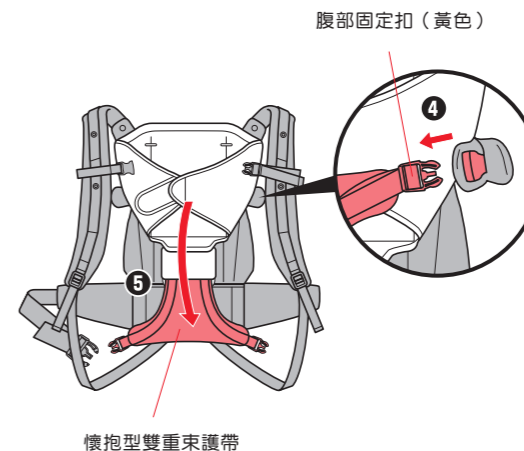
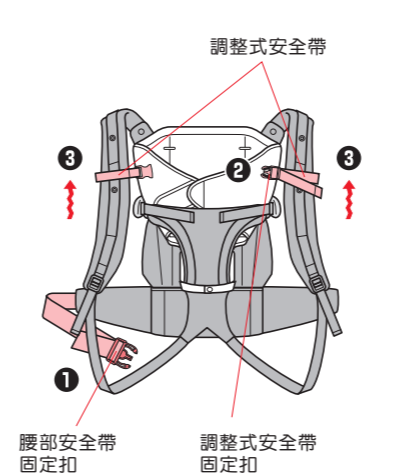

#### 小建議

·將調整式安全帶往上拉，就能輕易地在後面（P10 6）固定頸部後方的調整式安全帶固定扣。



·讓寶寶坐上之前，請先依照使用者的身體，調整各部位束帶長度。以防寶寶和使用者之間形成間隙，而發生突發事故或受傷。  
·採用新生兒直立式懷抱時，請務必使用新生兒懷抱包巾和座位部緩衝墊。以防傷害寶寶的身體。

# 新生兒直立式懷抱的使用方法

(接續)

❶ 在安全的場所將揹巾攤開，注意要讓孩子的腳呈M字形跨坐於座位部緩衝墊及新生兒懷抱包巾上。

❷ 將孩子的手臂用新生兒懷抱包巾的魔鬼氈包覆。

❸ 將懷抱型束護帶蓋在孩子的腹部，將左右的腹部固定扣（黃色）平整地插入直到發出「喀嚓」聲。

❹ 調整左右兩側的腹部安全帶長度。（請參閱P7）

❺ 將孩子與揹巾一起抱起來，扣上左右的肩部安全帶。

❻ 扣上背後的調整式安全固定扣，調節調整式安全帶。

❼ 將腰部安全帶固定扣穿過鬆緊帶，插入直至聽見「喀嚓」聲為止。

❽ 調整腰部安全帶的長度（請參閱P7），使用雙手以鬆緊帶固定過長的安全帶。

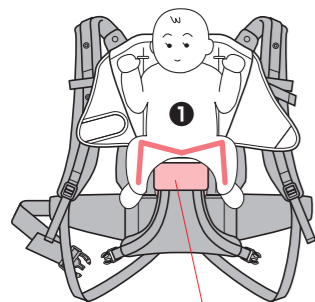

座位部緩衝墊

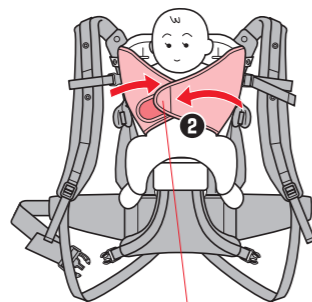

魔鬼氈

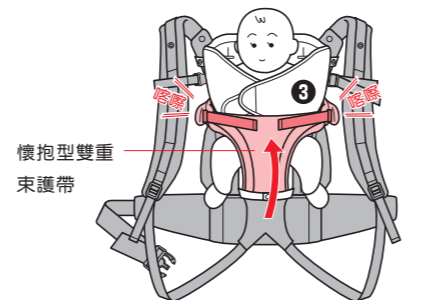

懷抱型雙重束護帶

腹部固定扣（黃色） 腹部安全帶

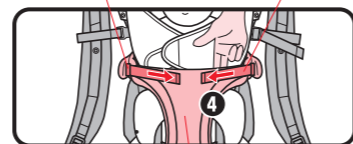

懷抱型雙重束護帶



肩部安全揹帶

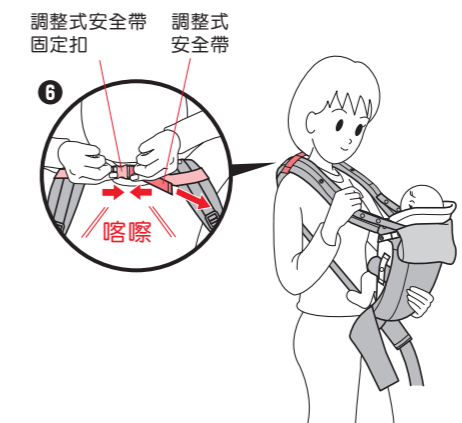

調整式安全帶 固定扣 調整式安全帶

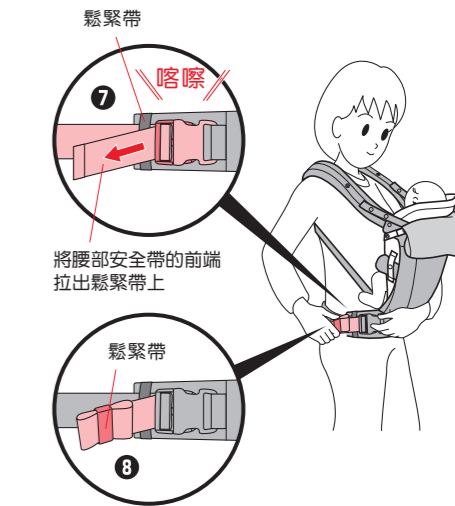

鬆緊帶

喀嚓

將腰部安全帶的前端拉出鬆緊帶上

鬆緊帶

喀嚓

### 小建議

建議裹住手臂後緊緊護套。但使用時也可讓寶寶的手伸出來。

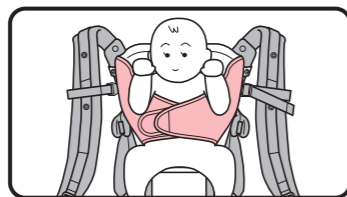

### 小建議

調整腹部安全帶時，讓孩子腹部周圍可以伸進2~3支大人的手指。

### 警告

請務必安裝懷抱型束護帶。因恐有掉落的危險。

### 警告

採用新生兒直立式懷抱時，請務必使用新生兒懷抱包巾和座位部緩衝墊。以防傷害寶寶的身體。  
 使用時，請務必繫上安全扣。若在未繫上的情況下使用時，有可能造成寶寶掉落。  
 請依使用者的身型，調整揹帶長度後繫緊。寶寶和使用者之間間隙過大、或左右兩側的揹帶長度不同時，使無法因應寶寶無法預期的動作，而有掉落之虞。  
 請務必在安全場所放入寶寶。若在不安定之處使用，有可能造成寶寶掉落。

### 警告

請注意不要讓嬰幼兒的腳與座位部緩衝墊夾在腰帶與安裝者之間。否則嬰幼兒的足部可能發生淤血或掉落。



## 新生兒直立式懷抱的使用方法 (接續)

- 9 調節左右兩側的肩部安全揹帶。(請參閱P7)
- 10 以雙手使用鬆緊帶固定過長的安全帶。
- 11 寶寶的頭部不安定時，請調整新生兒懷抱包巾的調節帶。

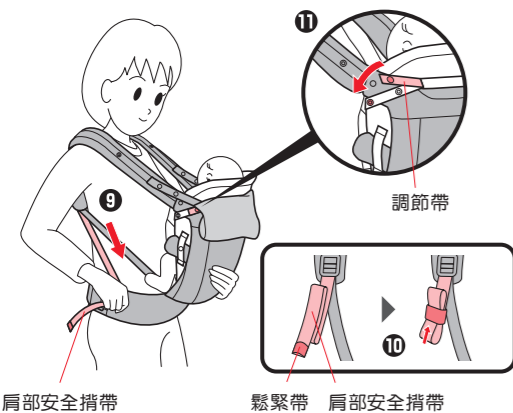

### 建議

- 若使用者肩部或腰部感覺到負擔的話，請重新調節肩部安全揹帶以及腰部安全帶。
- 一般穿戴於略低於腰部的腰骨高度，可進一步減少負擔。請依據嬰幼兒的身高調整至適當位置。
- 以懷抱方式將孩子抱在前方時，請務必以手扶助以免孩子摔下。
- 後揹或懷抱、放下孩子時，請放低身體。此外，請屈膝彎腰，避免放低身體時孩子的頭部朝下。

- 12 請利用鏡子投影來檢查揹帶使用的狀態。  
※若狀態不正確，請做調整。

## 新生兒直立式懷抱的確認

- (1) 寶寶的頭部不可影響到懷抱者的視線
- (2) 請確認調整式安全固定扣是否緊扣。
- (3) 請調節調整式安全帶。
- (4) 請確認腹部固定扣(黃色)是否緊扣。
- (5) 請調整腹部安全帶。
- (6) 請確認肩部安全揹帶固定扣(紅色)是否緊扣。
- (7) 請調整肩部安全揹帶。
- (8) 請確認腰部安全帶固定扣是否緊扣。
- (9) 請調整腰部安全帶。

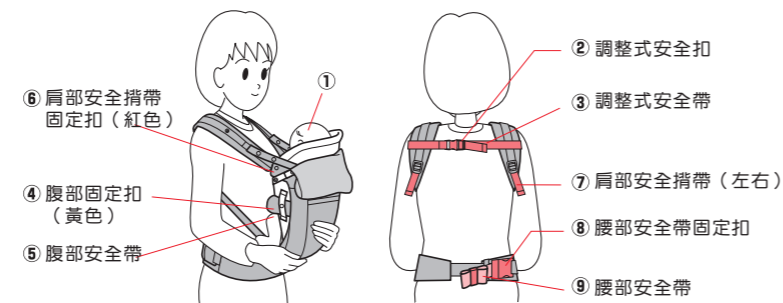

- 請利用鏡子投影來檢查揹帶使用的狀態。若未正確裝配，有可能發生寶寶掉落或突發事故。
- 採用新生兒直立式懷抱時，切勿連續使用1小時以上、或在哺乳後30分鐘內使用。防影響寶寶和使用者的身體。
- 請注意不要讓孩子的腳與座位部緩衝墊夾在腰部安全帶與懷抱者之間。若未正確裝配，有可能發生寶寶掉落或足部瘀血等事故



## 安眠型遮頭護罩

※從盒子裡取出產品時，安眠型遮頭護罩是呈現對折的狀態。

- 當寶寶睡覺時使用，可讓寶寶感覺安定。
- 兼具有防風及遮陽功能。
- 使用安眠型遮頭護罩時，若寶寶移動、頭部外露時，請重新裝好。

### 〈調節方法〉

- 請配合嬰幼兒的成長，調整為〈遮罩較淺時〉、〈遮罩較深時〉其中一種。

### 〈遮罩較淺時〉

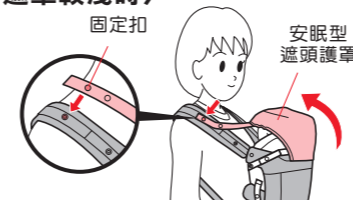

### 〈遮罩較深時〉

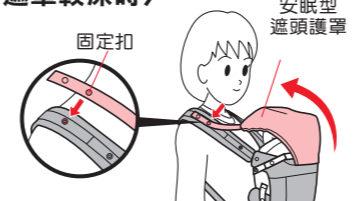

- 警告
- 使用安眠型遮頭護罩之際，請特別注意嬰幼兒的狀態。因恐不慎掩住口鼻而導致嬰幼兒窒息等危險。

### 〈不使用時〉

- 將固定扣位置往下，將安眠型遮頭護罩對折。

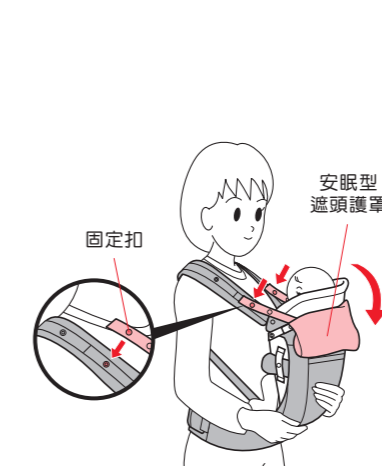

- 警告
- 若嬰幼兒睡覺時身體會往後傾倒的情況，請停止使用。寶寶恐有掉落或發生意外事故之虞。

## 如何從新生兒直立式懷抱式放下

- 1 打開腰部安全帶固定扣。
- 2 讓寶寶躺在安全場所後，解開調整式安全扣。
- 3 將左右肩的安全帶從肩膀上取下。
- 4 打開左右的腹部固定扣(黃色)。
- 5 打開新生兒懷抱包巾的魔鬼氈，把寶寶放下來。

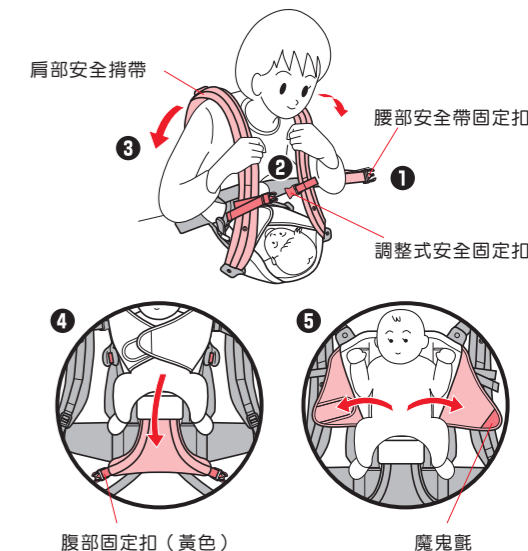

- 警告
- 務必在安全場所抱出寶寶。若在不安定之處使用，有可能造成寶寶掉落等意外發生。

新生兒直立式懷抱

體重 3.5 kg 至體重 7 kg 以內

新生兒直立式懷抱

體重 3.5 kg 至體重 7 kg 以內

## 新生兒懷抱包巾及座位部緩衝墊的拆卸方式

※包裝時已裝設新生兒懷抱包巾和座位部緩衝墊。

### 〈未放入寶寶時〉

- 1 打開左右的安眠型遮頭護罩固定扣。
- 2 打開左右的肩部安全帶固定扣（紅色）。
- 3 將左右的肩部安全帶扣套從肩部安全帶套固定帶中抽出。
- 4 打開左右的腹部固定扣套固定扣。
- 5 將左右的腹部固定扣套從腹部固定扣套安全帶導孔中抽出。
- 6 打開懷抱型束護帶上的座位部緩衝墊固定扣。
- 7 打開座位部緩衝墊的魔鬼氈，拆下。

### 〈放入寶寶時〉

- ※將其置於安全的場所進行。
- 1 打開左右安眠型遮頭護罩的固定扣。
  - 2 打開左右的肩膀安全帶固定扣（紅色）。
  - 3 將左右的肩部安全帶扣套從肩部安全帶套固定帶中抽出。
  - 4 打開左右的腹部固定扣（黃色）。
  - 5 打開左右的腹部固定扣套固定扣。
  - 6 將左右的腹部固定扣套從腹部固定扣套安全帶導孔中抽出。
  - 7 打開懷抱型束護帶上的座位部緩衝墊固定扣。
  - 8 打開座位部緩衝墊的魔鬼氈，拆下。

※從新生兒懷抱包巾和嬰兒揹巾中抱出寶寶後，可直接躺在被窩中。（請參閱P14）

**警告** · 務必在安全場所抱出寶寶。  
· 若在不安定之處使用，有可能造成寶寶摔落等意外發生。

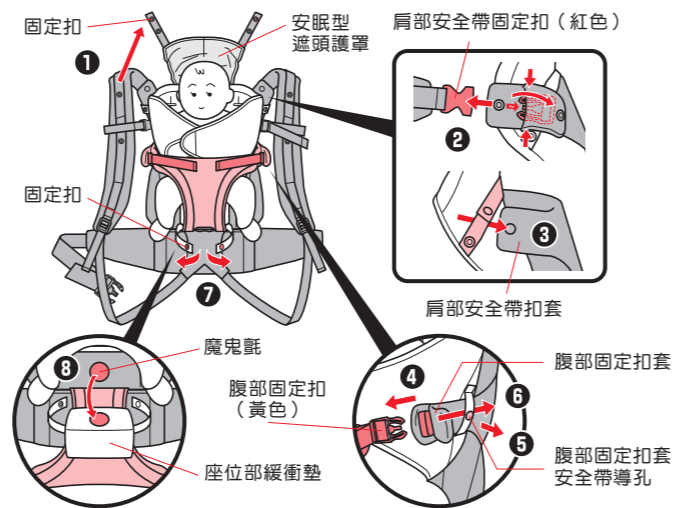
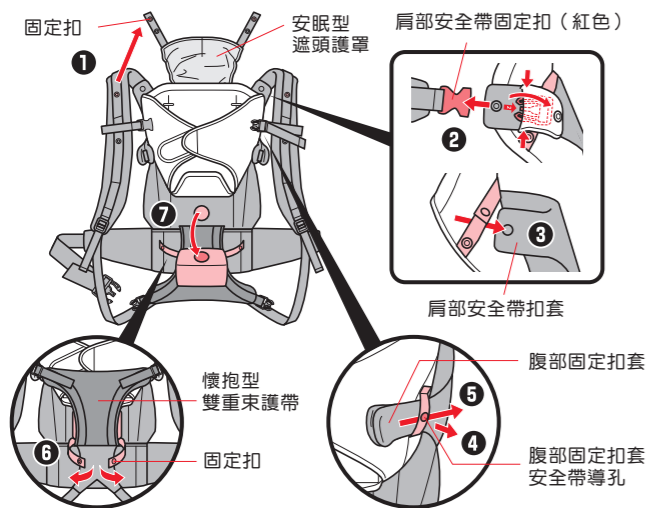

## 僅使用新生兒懷抱包巾時

※可用於裹住寶寶哄著睡覺或安撫情緒。也可直接躺在被窩中。

### 〈使用方法〉

- 1 解開包巾上的魔鬼氈。

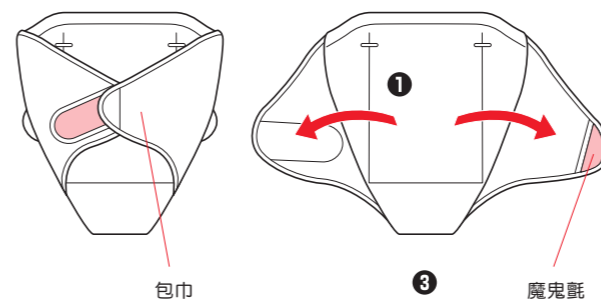

- 2 將寶寶放入新生兒懷抱包巾中。
- 3 裹住寶寶的手臂，固定護套魔鬼氈。

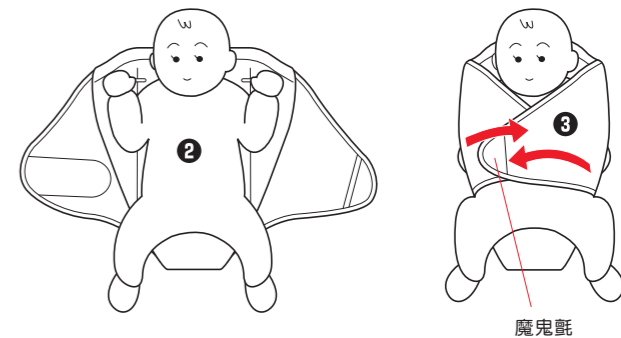

**建議** · 建議裹住手臂後緊緊護套。但使用時亦可讓寶寶的手伸出來。

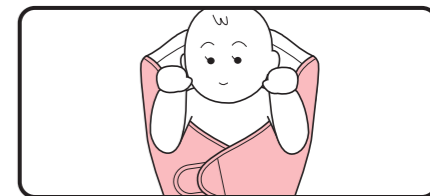

**警告** · 請勿讓頭椎成熟的寶寶使用新生兒懷抱包巾。以防趴臥而窒息。  
· 請勿將本產品搭載於其他嬰幼兒器具及用品上使用。恐有導致寶寶摔落、受傷之虞。  
· 請務必在安全場所放入寶寶。若在不安定之處使用，有可能造成寶寶摔落。



## 新生兒懷抱包巾及座位部緩衝墊的安裝方式 ※包裝時已裝設新生兒懷抱包巾和座位部緩衝墊。

(接續)

- 以新生兒直立式懷抱方式使用時，請務必裝上新生兒懷抱包巾與座位部安全緩衝墊使用。
- 以直立式懷抱、前向式懷抱、後揹式的方式使用時，請將新生兒懷抱包巾與座位部安全緩衝墊取下。

- 將新生兒懷抱包巾放入已解開所有安全扣的嬰兒揹巾上。
- 將左右的肩帶保護套穿過新生兒懷抱包巾的肩部安全揹帶套固定帶。
- 將左右的肩部安全帶固定扣（紅色）平整地插入直到發出「喀嚓」聲。
- 將左右的腹部固定扣套穿過腹部固定扣套安全帶導孔。
- 固定左右腹部固定扣套固定扣。
- 將座位部緩衝墊的魔鬼氈黏好。
- 將座位部緩衝墊的安全帶固定扣捲在懷抱型束護戴上，扣好固定扣。

肩部安全揹帶套 固定帶  
肩部安全揹帶套  
肩部安全帶固定扣（紅色）

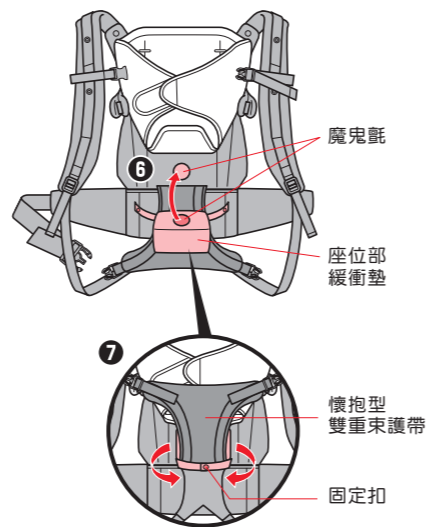
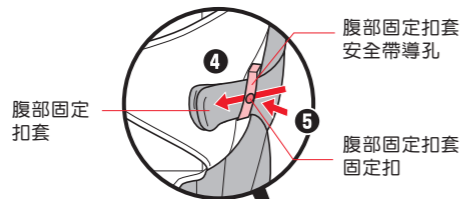
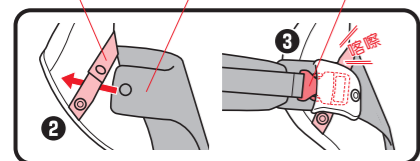

### 〈單獨使用新生兒懷抱包巾並將寶寶放上時〉

- 將新生兒懷抱包巾放入已解開所有安全扣的嬰兒揹巾上。
- 將左右的肩帶保護套穿過新生兒懷抱包巾的肩部安全揹帶套固定帶。
- 將左右的肩部安全帶固定扣（紅色）平整地插入直到發出「喀嚓」聲。
- 將左右的腹部固定扣套穿過腹部固定扣套安全帶導孔。
- 固定左右腹部固定扣套固定扣。
- 將座位部緩衝墊與本體以魔鬼氈固定。
- 將懷抱型束護帶蓋在寶寶腹部，將座位部緩衝墊的安全帶固定扣捲在懷抱型束護帶上，以固定扣扣好。
- 將左右的腹部固定扣（黃色）平整地插入直到發出「喀嚓」聲。
- 調整左右腹部安全帶的長度。（參閱P7）

肩部安全揹帶套 固定帶  
肩部安全揹帶套  
肩部安全帶固定扣（紅色）

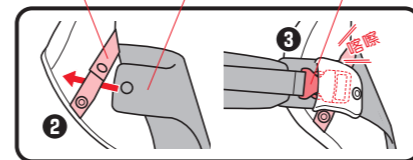

腹部固定扣套  
腹部固定扣套安全帶導孔  
腹部固定扣套固定扣

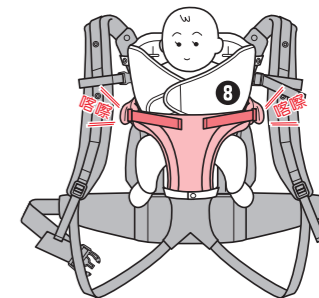
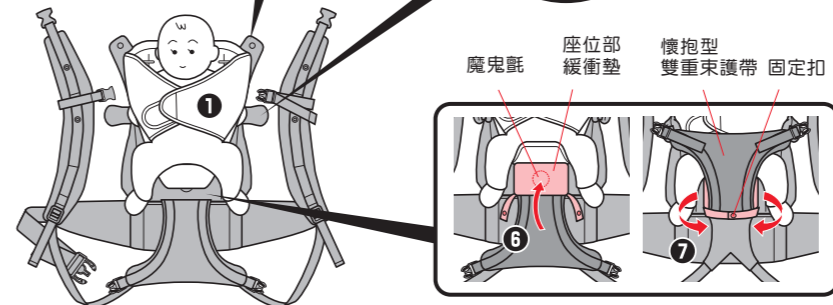
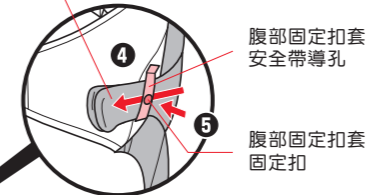

腹部固定扣（黃色）  
腹部安全帶

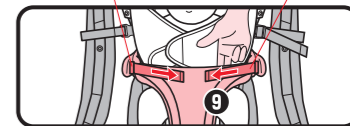

### 建議

- 以嬰幼兒的腹部周圍能伸入成人的2~3根手指左右為基準，調整腹部安全帶。

## 直立式懷抱的準備

- 請參閱P8「新生兒直立式懷抱的準備」，打開揹巾。
- 請參閱P13「新生兒懷抱包巾、座位部緩衝墊的拆卸」，將新生兒懷抱包巾與座位部緩衝墊拿掉。
- 將左右的肩部安全帶固定扣（紅色）平整地插入直到發出「喀嗒」聲。

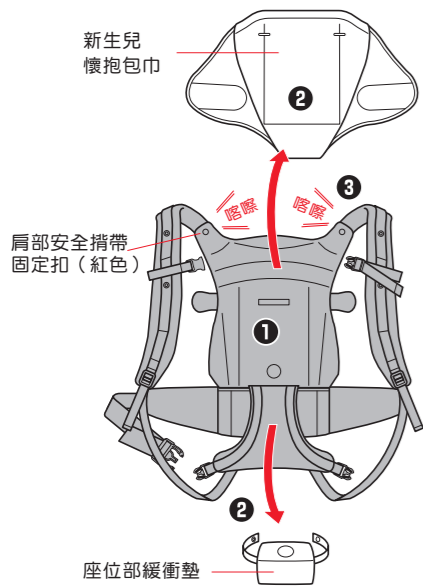

## 直立式懷抱使用方法

- 請參閱P9~11「新生兒直立式懷抱的安裝方法」將揹巾裝在直立式懷抱的寶寶身上。
- 請參閱P12「安眠型遮頭護罩」，調節安眠型遮頭護罩。

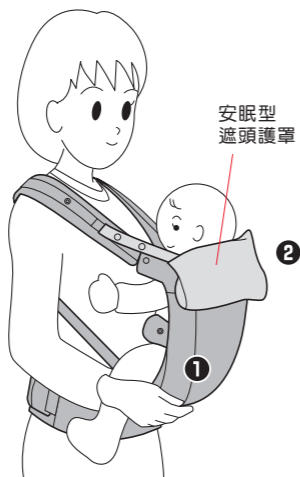

## 月齡較小時

- 嬰幼兒在月齡還小時，將腰部安全帶固定於較高位置，將可更加穩定。



## 後揹式的準備

- 請確認新生兒懷抱包巾與座位部緩衝墊是否已拆下。（參閱P13）
- 解開肩部安全帶上的調整式安全固定扣，將調整式安全帶向上移動。
- 解開左右兩側的腰部固定扣（黃色）。

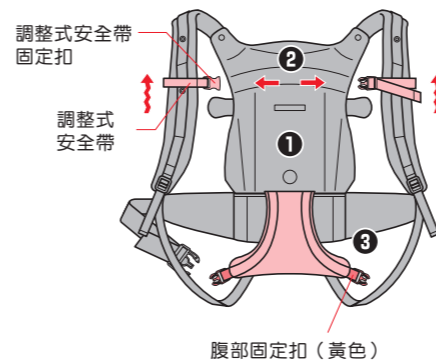

## 後揹式的使用方法

- 在安全的場所攤開揹巾，並將嬰幼兒放到揹巾上。
- 插入左右兩側的腰部固定扣（黃色）直至聽見「喀嗒」聲為止。
- 調整左右兩側腰部安全帶的長度。
- 套上左右兩側的肩部安全帶。

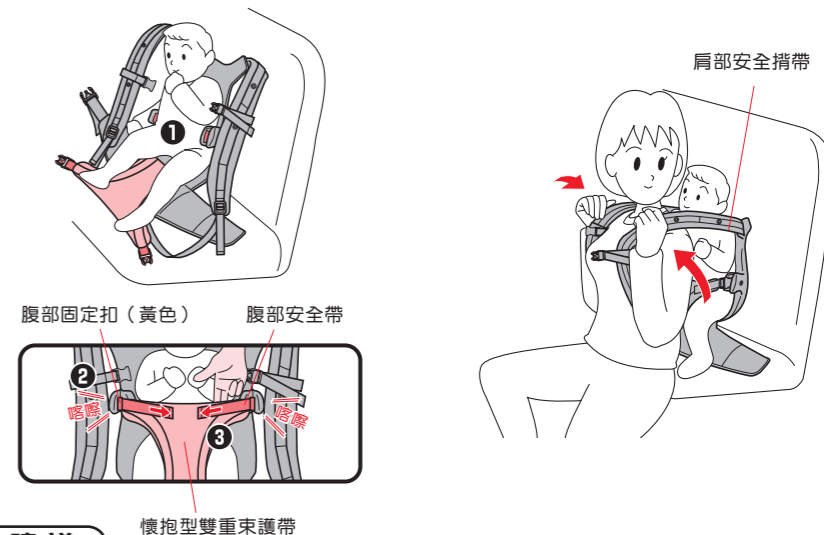

### 建議

- 以嬰幼兒的腹部周圍能伸入成人的2~3根手指左右為基準，調整腰部安全帶。



- 請務必裝上懷抱型雙重束縛帶。因恐導致嬰幼兒摔落。



- 後揹時，請注意寶寶的動作，務必在安全場所進行。藉由第三人幫忙會更安全。若環境不安全因恐造成寶寶不慎摔落等危險發生。
- 當使用後揹式時，請隨時注意寶寶的狀態。因恐有呼吸不順窒息等危險發生。

## 後背式的使用方法 (接續)

⑤ 以前傾的姿勢揹起嬰幼兒，並將腰部安全帶固定扣穿過鬆緊帶後扣上。

⑥ 扣上調整式安全固定扣，並且調節調整式安全帶。

⑦ 調節腰部安全帶的長度。用鬆緊帶將多餘安全帶細住。

⑧ 調節左右兩側肩部安全帶。

⑨ 將尾端剩餘的肩部安全帶對折後塞入鬆緊帶內固定。

⑩ 將寶寶的臀部位置調整到比腰部安全帶更高處。(調整左右的肩部安全帶(參閱P7)、調低腰部安全帶的位置。)

⑪ 請面對鏡子確認懷抱姿勢。若使用姿勢不對，請重新安裝、調節。



腰部安全帶固定扣



調整式安全帶固定扣

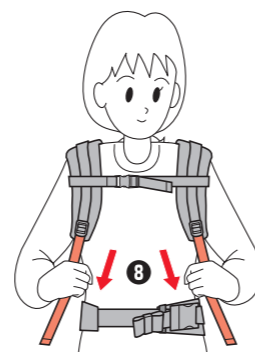

肩部安全帶

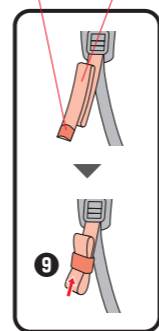

鬆緊帶

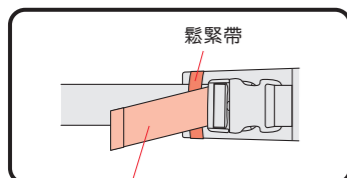

鬆緊帶

將腰部安全帶的前端調整到鬆緊帶的上方。

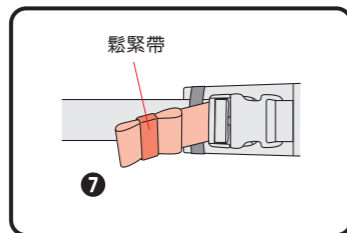

鬆緊帶

7

### 小建議

- 若肩部或腰部感覺到負擔的話，請重新調節肩部安全帶以及腰部安全帶。
- 一般穿戴於略低於腰部的腰骨高度，可進一步減少負擔。請依據嬰幼兒的身高調整至適當位置。



• 後背、懷抱寶寶或是放下寶寶時，應將身體放低進行。請放低身體，屈膝彎腰小心地避免寶寶的頭部朝下。否則寶寶有摔落的危險。

### 後背式的確認

- ① 嬰幼兒的左右手臂請伸出外側。
- ② 嬰幼兒的雙腿請伸出外側。
- ③ 請確認調整式安全固定扣是否緊扣。
- ④ 請調節調整式安全帶。
- ⑤ 請確認腹部固定扣(黃色)是否緊扣。
- ⑥ 請調整腹部安全帶。
- ⑦ 請確認肩部安全帶固定扣(紅色)是否緊扣。
- ⑧ 請調整肩部安全帶。
- ⑨ 請確認腰部安全帶固定扣是否緊扣。
- ⑩ 請調整腰部安全帶。

⑦ 肩部安全帶固定扣紅色(左右)

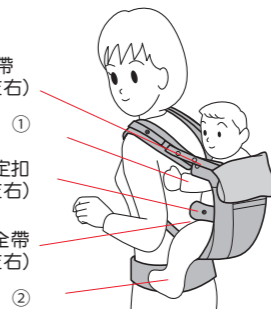

①

⑤ 腹部固定扣黃色(左右)

⑥ 腹部安全帶(左右)

②

③ 調整式安全固定扣

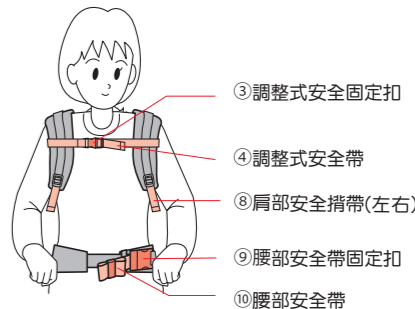

④ 調整式安全帶

⑧ 肩部安全帶(左右)

⑨ 腰部安全帶固定扣

⑩ 腰部安全帶



• 請面對鏡子確認懷抱姿勢。務必遵守使用方法，因恐使用不當而造成嬰幼兒不慎掉落等危險。



• 使用者若感覺疼痛或不適時，請停止使用。尤其是哺乳期的母親，恐有壓迫乳房之虞。

## 從直立式懷抱切換後措式

- 在直立式懷抱狀態下，解開調整式安全固定扣。
- 將左右肩部安全揸帶取下。

- 牢牢握住肩部安全揸帶，再以前傾的姿勢，扶著嬰幼兒將其轉動至背後。
- 使用者背上肩部安全揸帶。

- 扣上調整式安全固定扣。調節調整式安全帶。（請參閱 P7）

- 調整左右兩側的肩部安全揸帶（請參閱 P7），藉此調整嬰幼兒的位置。
- 將尾端剩餘的肩部安全揸帶對折後塞入鬆緊帶內固定。

- 請面對鏡子確認懷抱姿勢。若完成的狀態不正確時，請重新安裝並且重新調整。

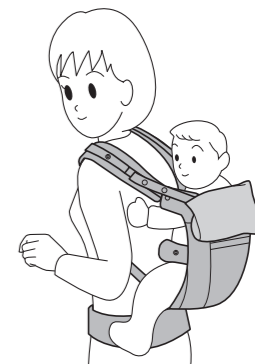
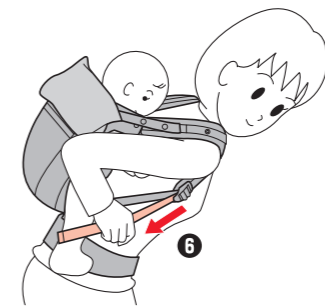
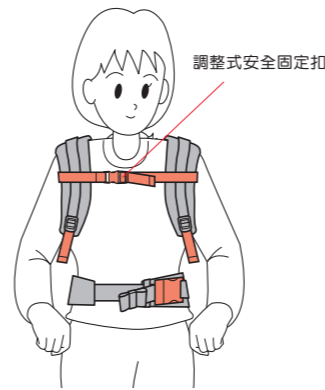
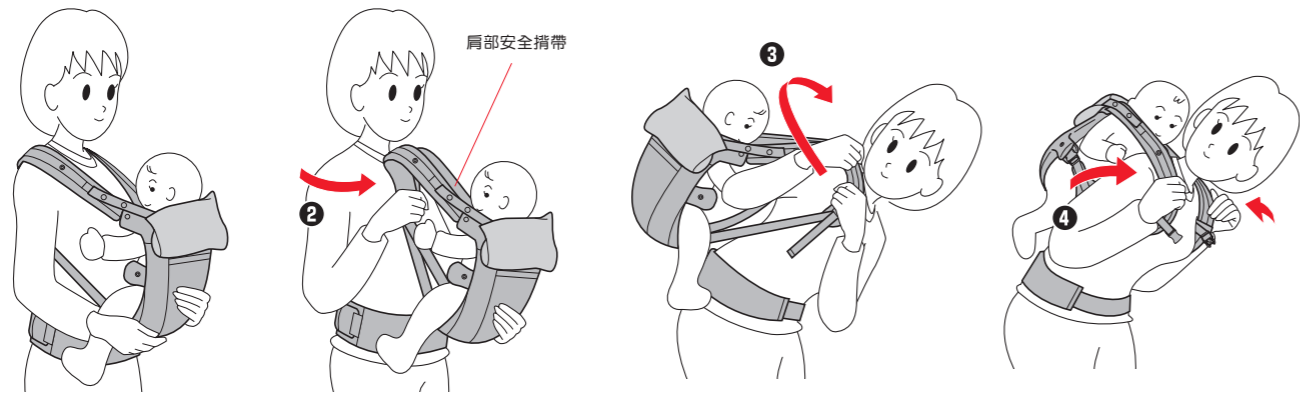

調整式安全固定扣

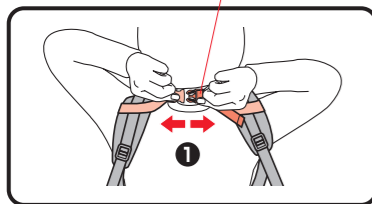

• 直立式懷抱切換後措式時，請注意週遭環境是否安全。若環境不安全因恐造成嬰幼兒不慎掉落等危險發生。



• 使用時，請注意嬰幼兒的狀況。因恐不慎掩住口鼻而導致嬰幼兒窒息等危險。

調整式安全固定扣 調整式安全帶

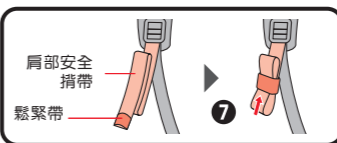
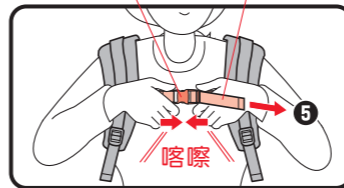

### 小建議

- 若肩部或腰部感覺到負擔的話，請重新調節肩部安全揸帶以及腰部安全帶。
- 一般穿戴於略低於腰部的腰帶高度，可進一步減少負擔。請依據嬰幼兒的身高調整至適當位置。



• 請面對鏡子確認懷抱姿勢。務必遵守使用方法，因恐使用不當而造成嬰幼兒不慎掉落等危險。

• 請注意不要讓寶寶的腳與座位部緩衝墊夾在腰部安全帶與安裝者之間。否則寶寶的腳可能淤血或有掉落的危險。



## 安眠型遮頭護罩

- 當嬰幼兒睡覺時使用，可讓嬰幼兒感覺安定。
- 兼具有防風及遮陽功能。

### 〈調節方法〉

- 請配合嬰幼兒的成長，調整為〈遮罩較淺時〉、〈遮罩較深時〉其中一種。

### 〈遮罩較淺時〉

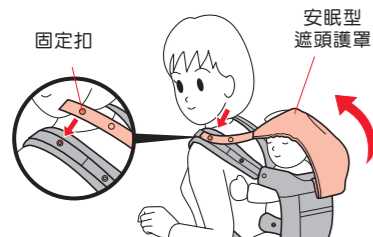

### 〈遮罩較深時〉

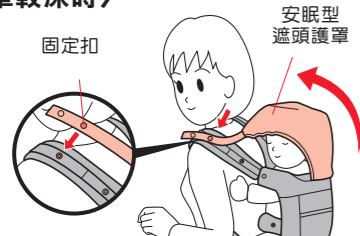

#### 小建議

- 請面對鏡子確認使用安眠型遮頭護罩時覆蓋的姿勢。務必遵守使用方法，如果位置不正確，請重新調整。

### 〈不使用時〉

- 將固定扣位置往下，將安眠型遮頭護罩對折。

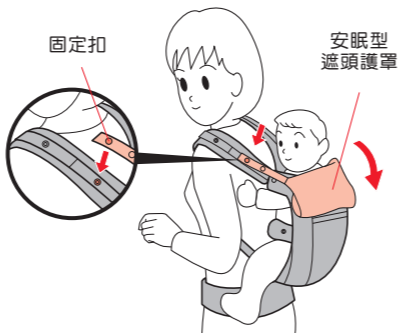

- 若嬰幼兒睡覺時身體會往後傾倒的情況，請停止使用。可能造成真實摔下或發生意外事故。

## 月齡較小時

- 嬰幼兒在月齡還小時，將腰部安全帶固定於較高位置，將可更加穩定。



- 在嬰幼兒的屁股下墊毛巾，調整高度。

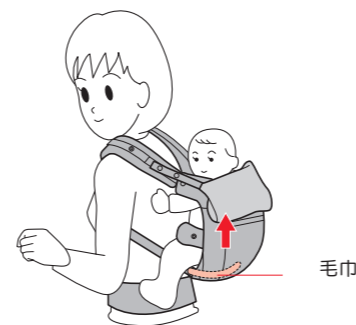

## 如何從後揹式放下

- 1 解開調整式安全固定扣。
- 2 緩慢地將嬰幼兒放下。
- 3 取下左右肩部安全揹帶。

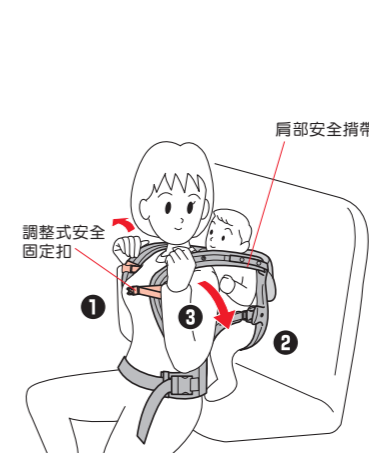

#### 小建議

- 沒有椅子時，請先由後揹姿勢恢復成直立式懷抱姿勢（請參閱P21④→⑤→②），再於安全地點放下嬰幼兒。

- 4 解開腰部安全帶固定扣。
- 5 解開左右兩側的腰部固定扣（黃色）。



腰部固定扣（黃色）

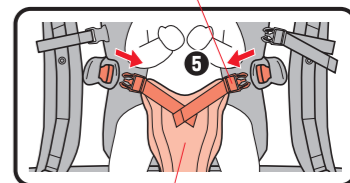

懷抱型雙重束護帶



- 將嬰幼兒放下時，請注意周遭環境是否安全。若環境不安全因恐造成嬰幼兒不慎掉落等危險發生。

## 前向式懷抱的準備

- 請確認新生兒懷抱包巾與座位緩衝墊已拆下。(參閱P13)
- 解開調整式安全固定扣。
- 解開左右兩側的腹部固定扣(黃色)。
- 將左右兩側的肩部安全帶調整為較長的長度。

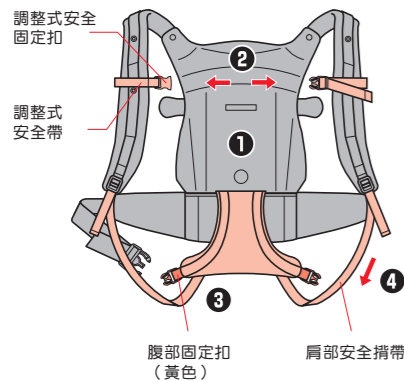

### 小建議

- 將肩部安全帶調整為較長長度，將更容易揹起嬰幼兒。

## 前向式懷抱的使用方法

- 請參閱P10「直立式懷抱的使用方法⑦、⑧」進行腰部安全帶的安裝。

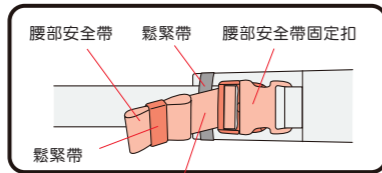
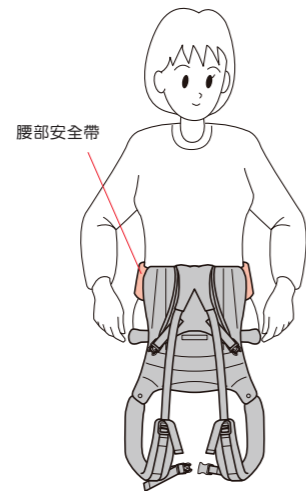

將腰部安全帶的前端調整到鬆緊帶的上方。

- 請坐在安全的場所，讓實實的身體面朝前方坐在本體與懷抱型束縛帶之間。
- 插入左右兩側的腹部固定扣(黃色)直至聽見「喀嗒」聲為止。
- 調整左右兩側腹部安全帶的長度。(請參閱P7)

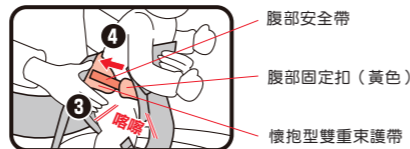

- 警告**
- 讓嬰幼兒乘坐揹巾時，請注意週遭環境是否安全。
  - 若環境不安全因恐造成嬰幼兒不慎掉落等危險發生。
  - 請務必裝上懷抱型雙重束縛帶。
  - 因恐導致嬰幼兒掉落。

- 使用者穿上左右兩側肩部安全帶。



### 小建議

- 嬰幼兒的手臂可以放在肩部內側或者外側。嬰幼兒手臂在外側時，若嬰幼兒的身體容易向前傾，請將嬰幼兒的手放回內側。

- 扣上背後的調整式安全固定扣，調節調整式安全帶。(請參閱P7)
- 確認嬰幼兒的雙腿是否伸出揹巾。

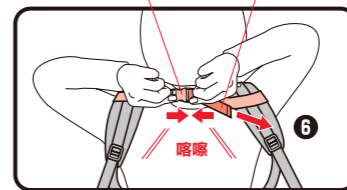

- 調整左右兩側的肩部安全帶(請參閱P7)，藉此調整嬰幼兒的位置。
- 以雙手將多餘的安全帶以鬆緊帶固定好。

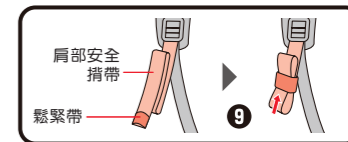

### 小建議

- 若肩部或腰部感覺到負擔的話，請重新調節肩部安全帶以及腰部安全帶。
- 前向式懷抱的使用方式可能讓實實往前傾造成負擔，因此請使用30分鐘左右即更換姿勢。
- 一般穿戴於略低於腰部的腰骨高度，可進一步減少負擔。請依據嬰幼兒的身高調整至適當位置。

## 前向式懷抱的使用方法 (接續)

- ⑩請面對鏡子確認懷抱姿勢。若使用姿勢不對，請重新安裝、調節。

### 前向式懷抱的確認

- ① 嬰幼兒的頭部不可以擋住使用者的視線。
- ② 嬰幼兒的左右手臂請伸出外側。
- ③ 嬰幼兒的雙腿請伸出外側。
- ④ 請確認調整式安全固定扣是否緊扣。
- ⑤ 請調節調整式安全帶。
- ⑥ 請確認腹部固定扣(黃色)是否緊扣。
- ⑦ 請調整腹部安全帶。
- ⑧ 請確認肩部安全揹帶固定扣紅色是否緊扣。
- ⑨ 請調整肩部安全揹帶。
- ⑩ 請確認腰部安全帶固定扣是否緊扣。
- ⑪ 請調整腰部安全帶。

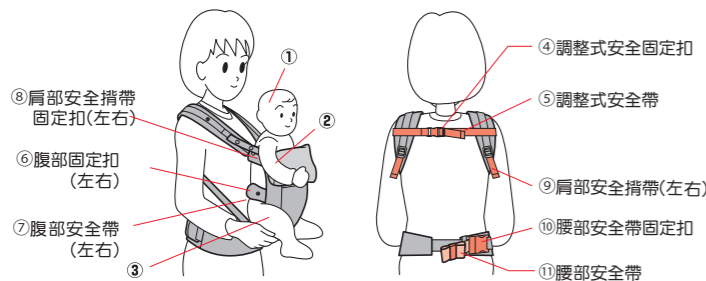

**警告** 請面對鏡子確認懷抱姿勢。  
務必遵守使用方法，因恐使用不當而造成嬰幼兒不慎摔落等危險。

**注意** 使用者若感覺疼痛或不適時，請停止使用。尤其是哺乳期的母親，恐有壓迫乳房之虞。

## 如何從前向式懷抱放下

- ① 在安全的場所坐下，解開調節式安全固定扣及取下肩部安全揹帶。
- ② 解開左右兩側的腹部固定扣(黃色)。
- ③ 將嬰幼兒抱出。

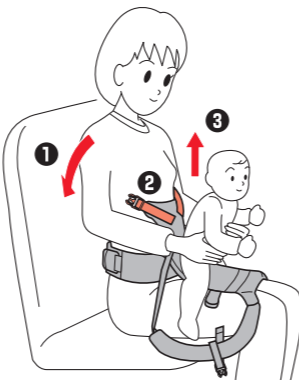

**警告** 將嬰幼兒放下時，請注意週遭環境是否安全。  
若環境不安全因恐造成嬰幼兒不慎摔落等危險發生

## Q&A

(接續)

**Q** 直立式懷抱時，感覺身體整個埋在裡面，看不到寶寶的臉，這樣用可以嗎？

**A** 相對於寶寶的身高，靠背部位若較長時，請在寶寶的屁股下墊毛巾等，以調整寶寶的高度。此外，請讓腰部安全帶位在稍微高一點的腰部一帶(請參閱P17)

**Q** 腰部安全帶應該位在哪裡才好呢？

**A** 一般而言，腰部安全帶位在腰部稍微下方的腰骨一帶，比較能減輕負擔。請配合寶寶的身高，調整至適當的位置。

**Q** 多餘的安全帶長長的垂下來，感覺不太好。

**A** 可用鬆緊帶收整安全帶(請參閱P10、P11)

其他

**Q** 直立式懷抱時，寶寶的肩膀露到外面，有沒有關係呢？

**A** 寶寶的手臂即使露在外面，使用上也沒有問題。但是因為寶寶的上半身不穩定，尤其是還不會坐起的寶寶，所以請用手支撐寶寶。

**Q** 揹巾的布料和寶寶的肌膚接觸的部分，有時候會紅紅的...

**A** 寶寶的肌膚留下揹帶的痕跡、或是肌膚因為摩擦而發紅時，請穿上能夠覆蓋肌膚露出部位的衣服，或者是在露出部位墊上毛巾等，避免與揹巾直接接觸。

## 檢查事宜

- 使用之前，請確認固定扣等部件未有破損，安全帶及布料等有破損及綻開、裂痕等情況。在異常狀態下使用，恐有發生意外事故之虞。

## 保養事宜

### 〈輕度的髒污〉

- 請用沾濕的布拍打，去除髒污。

### 〈洗滌〉

- 主體・新生兒懷抱包巾、座位部緩衝墊



### 注意

- 本體及新生兒懷抱包巾、座位部緩衝墊請勿使用洗衣機、脫水機、乾衣機。恐有造成固定扣等部件破損之虞。
- 請和其他衣物分開清洗。恐有褪色而染到其他衣物之虞。
- 不可使用含螢光劑之清潔劑。
- 不可使用漂白劑。
- 請勿浸泡。
- 請勿在濡濕的狀態置之不理。恐有發霉之虞。
- 洗滌後，請充分乾燥之後再使用。乾燥不充分時，恐有發霉之虞。
- 請將新生兒懷抱包巾的魔鬼氈黏好再手洗。否則恐有損壞洗濯物之虞。
- 座位部緩衝墊上的魔鬼氈可能會損傷其他洗濯物，因此請單獨手洗座位部緩衝墊。